

Soluzioni di ricarica
per veicoli elettrici

VELTIUM
SMART CHARGERS





Vi presentiamo la gamma LITE	4-5
LITE Zero	6-7
LITE Uno	8-9
LITE Kubo	10-11
Comparatore	12
App VELTIUM	13-15
Gestione intelligente della ricarica	16-19
Fleet-at-home	20-21
Vi presentiamo la gamma POINT	22-24
POINT Dot	25
POINT Twin	26
POINT Max	27
Caratteristiche principali	28-31
Ricarica intelligente per la vostra azienda	32-33
Schede tecniche	34-51



KEEP IT SIMPLE

Le cose che ci rendono davvero felici sono quelle più semplici, ed è per questo che noi di VELTIUM sviluppiamo soluzioni tecnologiche semplici, affinché la ricarica del vostro veicolo elettrico non sia una preoccupazione. Godetevi la vostra mobilità elettrica e noi ci occupiamo del resto.

Questa è la storia di un brand con uno scopo chiaro: semplificare la vita attraverso l'innovazione, aiutandovi a raggiungere una mobilità sostenibile.

La semplicità è la chiave di qualsiasi sfida, perché le soluzioni migliori sono sempre quelle più semplici.

VI PRESENTIAMO LITE^{VE}

LA GAMMA

La migliore opzione
per la ricarica domestica

ROBUSTO E AFFIDABILE

Progettato per durare nel tempo.
Adatto per l'installazione sia all'interno che all'esterno.

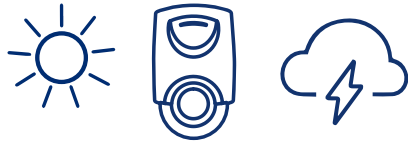

INSTALLAZIONE SEMPLICE

Il montaggio è semplice e rapido perché non richiede l'apertura o lo smontaggio del dispositivo, essendo dotato di una morsettiera di alimentazione accessibile dall'esterno.



FACILE DA USARE

Gestione di tutti gli aspetti relativi alla ricarica del veicolo tramite l'App VELTIUM con il dispositivo mobile.

Indicatore LED multicolore per conoscere lo stato del caricatore e della carica del veicolo.

Supporto del cavo integrato che consente di riporlo quando non viene utilizzato.



Tecnologia e innovazione per un caricatore intelligente.
Semplicità d'uso.

GESTIONE DEL CARICATORE

Attraverso l'App è possibile gestire facilmente aspetti quali chi e come accede al caricatore, la programmazione oraria delle ricariche e altre funzionalità.



INFORMAZIONI

Accesso alle informazioni della ricarica in tempo reale e alla cronologia delle ricariche effettuate.



RICARICA INTELLIGENTE

Risparmio sulla bolletta elettrica grazie alla programmazione della ricarica dei veicoli nei periodi più economici, alla regolazione della potenza utilizzata nella ricarica in base al resto dei consumi domestici e all'ottimizzazione dell'uso della generazione fotovoltaica.



LITE^{VE} Zero

La soluzione più semplice per la casa

Fornisce una potenza di ricarica di 7,4 kW, più di tre volte superiore a quella di una presa tradizionale, e in modo più sicuro, evitando possibili surriscaldamenti e problemi nell'impianto elettrico di casa. Dispone inoltre di comunicazioni Bluetooth per gestire tutto ciò che riguarda la ricarica del veicolo elettrico dal telefono cellulare.



PRINCIPALI CARATTERISTICHE

Tipo di alimentazione	AC 230V
Potenza massima	7,4 kW (32 A monofase, regolabile 6-32 A)
Modalità di ricarica	Modalità 3
Installazione	Interno/Esterno
Interfaccia dell'utente	Indicatore LED a colori, App VELTIUM e Area Cliente in www.veltium.com
Connettività	Bluetooth

DIMENSIONI

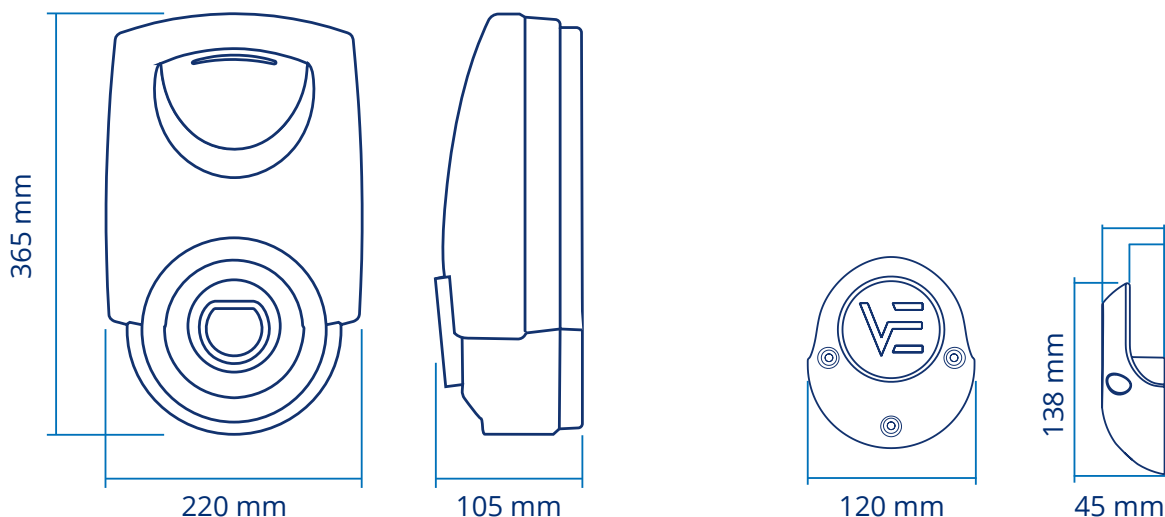

OPZIONI

Connettori

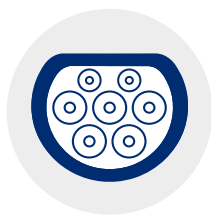

Cavo integrato
Tipo 2

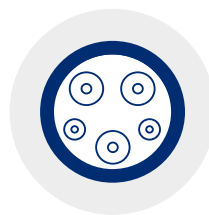

Cavo integrato
Tipo 1

Lunghezza del cavo

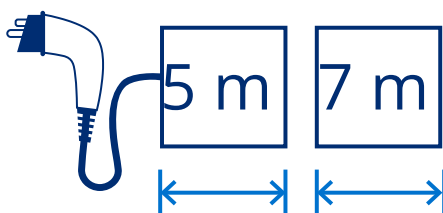

Colore



Bianco



Nero

ACCESSORI



CURVE^{VE}



STAND^{VE}

LITE^{VE} Uno

Ricarica solare e gestione remota

Il modello LITE Uno consente di ricaricare l'auto con l'energia solare dei pannelli solari e di controllare il caricatore a distanza da qualsiasi luogo e in qualsiasi momento.



PRINCIPALI CARATTERISTICHE

Tipo di alimentazione	AC 230 V
Potenza massima	7,4 kW (32 A monofase, regolabile 6-32 A)
Modalità di ricarica	Modalità 3
Installazione	Interno/Esterno
Interfaccia dell'utente	Indicatore LED a colori, App VELTIUM e Area Cliente in www.veltium.com
Connettività	Bluetooth, Wi-Fi, 2xEthernet

DIMENSIONI

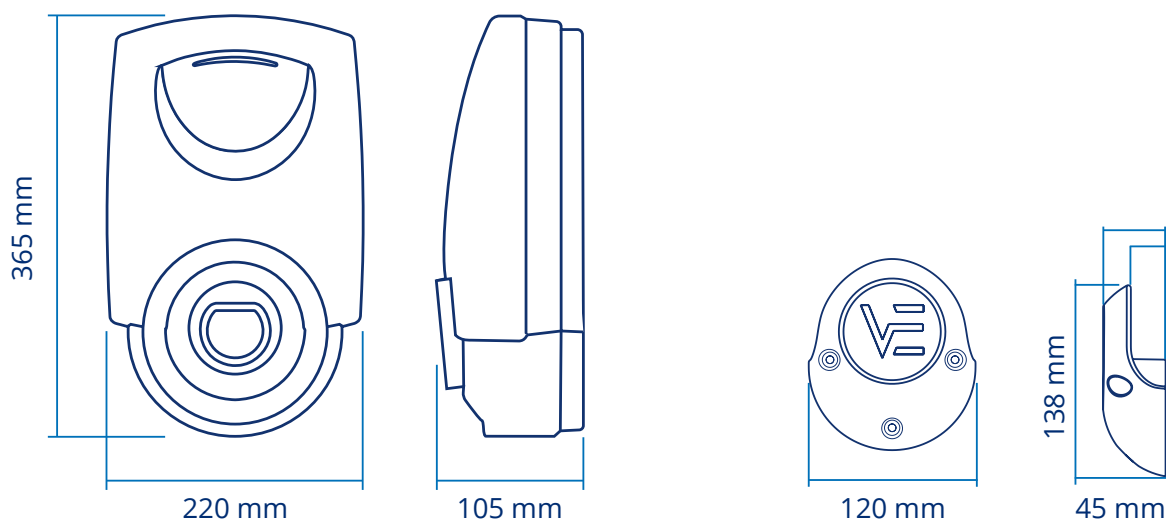

OPZIONI

Connettori

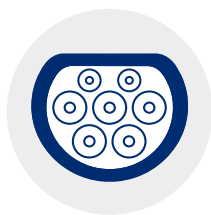

Cavo integrato
Tipo 2

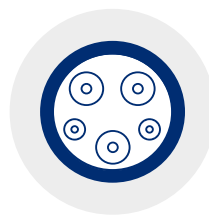

Cavo integrato
Tipo 1

Lunghezza del cavo

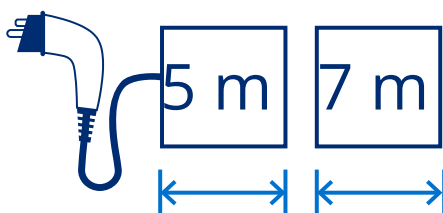

Colore



Bianco



Nero

ACCESSORI



CURVE ^{VE}



STAND ^{VE}



CONTATORE
TRIFASE ^{VE}



CONTATORE
MONOFASE ^{VE}

LITE^{VE} Kubo

La soluzione più completa con la ricarica più rapida

Permette la ricarica a 22 kW di potenza, tre volte più rapida di un caricatore convenzionale. Inoltre, mantiene le funzionalità di connettività remota (Wi-Fi o Ethernet), integrazione con i pannelli solari. Un caricatore per non rinunciare a nulla.



PRINCIPALI CARATTERISTICHE

Tipo di alimentazione	AC 400 V
Potenza massima	22 kW (32 A trifase, regolabile 6-32 A)
Modalità di ricarica	Modalità 3
Installazione	Interno/Esterno
Interfaccia dell'utente	Indicatore LED a colori, App VELTIUM e Area Cliente in www.veltium.com
Connettività	Bluetooth, Wi-Fi, 2xEthernet
Tipo di connettore	Cavo integrato tipo 2

DIMENSIONI

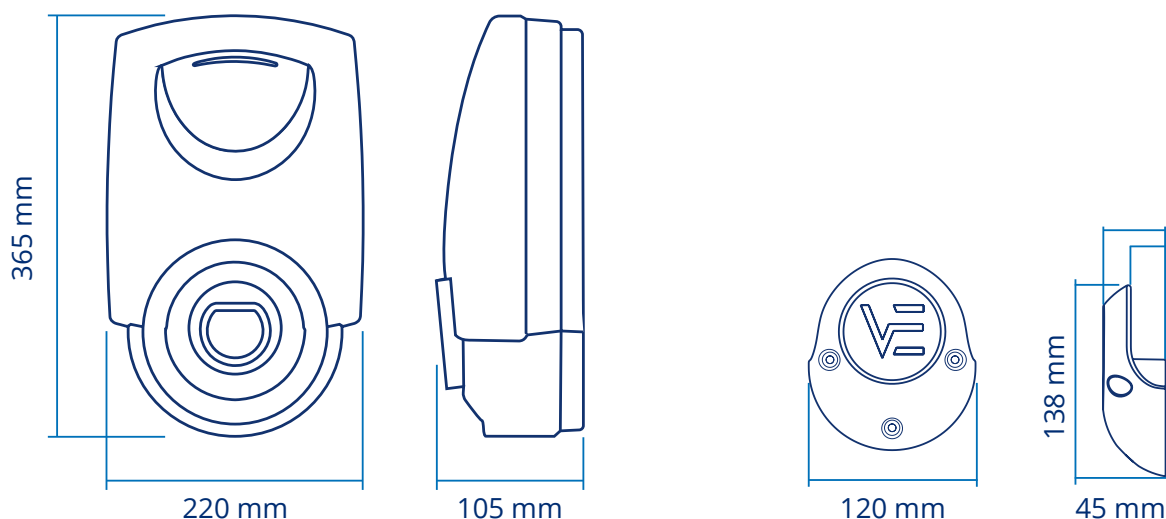

OPZIONI

Lunghezza del cavo

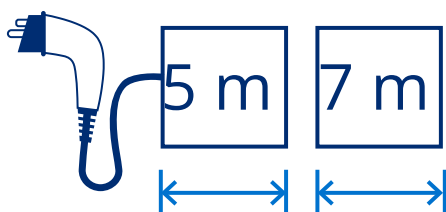

Colore



Bianco



Nero

ACCESSORI



CONTATORE
TRIFASE ^{VE}



STAND ^{VE}

COMPARATIVA DI CARICATORI



Funzionali

	LITE ^{VE} _{Zero}	LITE ^{VE} _{Uno}	LITE ^{VE} _{Kubo}
Indicatore di stato a LED multicolore	●	●	●
Controllo dell'accesso Libero/Prossimità/Manuale	●	●	●
Programmazione della ricarica	●	●	●
Controllo statico e dinamico della potenza (1 caricatore)	●	●	●
Integrazione con generazione fotovoltaica		●	●

Elettriche

	LITE ^{VE} _{Zero}	LITE ^{VE} _{Uno}	LITE ^{VE} _{Kubo}
Intensità massima (per fase) 32 A	●	●	●
Potenza massima erogata 7,4 kW (monofase)	●	●	●
Potenza massima erogata 22 kW (trifase)			●

Sicurezza

	LITE ^{VE} _{Zero}	LITE ^{VE} _{Uno}	LITE ^{VE} _{Kubo}
Interruzione dell'alimentazione tramite relè di interblocco 80 A	●	●	●
Rilevamento dei guasti del relè in caso di contatti saldati	●	●	●
Rilevamento presenza presa di terra	●	●	●
Rilevamento collegamento corretto alimentazione	●	●	●
Rilevamento continuo della corrente differenziale		●	●

Comunicazioni

	LITE ^{VE} _{Zero}	LITE ^{VE} _{Uno}	LITE ^{VE} _{Kubo}
Bluetooth 4.2	●	●	●
Wi-Fi		●	●
Ethernet x2		●	●

GUIDA ACCESSORI

	LITE ^{VE} _{Zero}	LITE ^{VE} _{Uno}	LITE ^{VE} _{Kubo}
Controllo dinamico della potenza	CURVE	CURVE	CONTATORE TRIFASE
Controllo dinamico della potenza + Integrazione con generazione fotovoltaica	NON APPLICABILE	CONTATORE MONOFASE	CONTATORE TRIFASE



APP VELTIUM

APP VELTIUM

Controllo, informazioni e gestione intelligente del caricatore in una mano

CONTROLLO DEL BLOCCO

Selezionare la modalità di controllo di chi potrà accedere e utilizzare ciascun caricatore.

Libero: È il modo più semplice, basta collegarsi e iniziare la ricarica.

Prossimità: È sufficiente avvicinarsi al caricatore per sbloccarlo solo con la presenza dell'utente.

Manuale: L'utente deve sbloccare manualmente (dall'App) il caricatore ogni volta che desidera avviare la ricarica.



CONTROLLO DI CARICA

Invia comandi istantanei per avviare o interrompere la carica e per regolare la potenza massima.



CRONOLOGIA E STATISTICHE

Visualizza informazioni grafiche e numeriche delle ricariche effettuate nel caricatore.



I Funzionalità principali dell'App VELTIUM



DIVERSI PROFILI UTENTE

Due profili, con diversi livelli di accesso, che garantiscono una gestione ottimale dei caricatori

Profilo	Cosa posso fare?
Amministratore Configura il caricatore e amministra gli utenti che possono utilizzarlo.	<ul style="list-style-type: none">· Caricare· Configurare· Autorizzare· Cercare/visualizzare dati di ricariche
Autorizzato Utente autorizzato a ricaricare	<ul style="list-style-type: none">· Caricare



PROGRAMMAZIONE DELLA CARICA

Consente di definire gli orari di ricarica del veicolo, programmando i giorni e le ore della settimana in cui il caricatore inizia e finisce la ricarica, nonché la potenza massima per ciascun periodo.



GESTIONE INTELLIGENTE DELLA RICARICA

Modula la ricarica del veicolo elettrico in base al resto dei consumi dell'abitazione e alla generazione fotovoltaica, per ottimizzare la potenza e risparmiare sulla bolletta elettrica.





GESTIONE INTELLIGENTE DELLA RICARICA

CONTROLLO DINAMICO DELLA POTENZA

Regolazione istantanea della potenza di ricarica per risparmiare sulla bolletta elettrica

Tutti i caricatori della gamma LITE possono adattare in qualsiasi momento la potenza di ricarica del veicolo al consumo istantaneo dell'abitazione e alla potenza contrattuale. Grazie alla gestione dinamica della potenza, è possibile ottimizzare la potenza contrattuale e risparmiare sulla bolletta elettrica.

Come funziona il controllo dinamico della potenza?

Attraverso l'App VELTIUM si configura la potenza contrattuale e la posizione del dispositivo di misurazione. Questo dispositivo misura il consumo dell'abitazione e informa il caricatore in tempo reale, consentendogli di modulare istantaneamente la carica del veicolo elettrico in modo che la somma della potenza richiesta dall'abitazione e dal veicolo in qualsiasi momento non superi mai la potenza contrattuale.

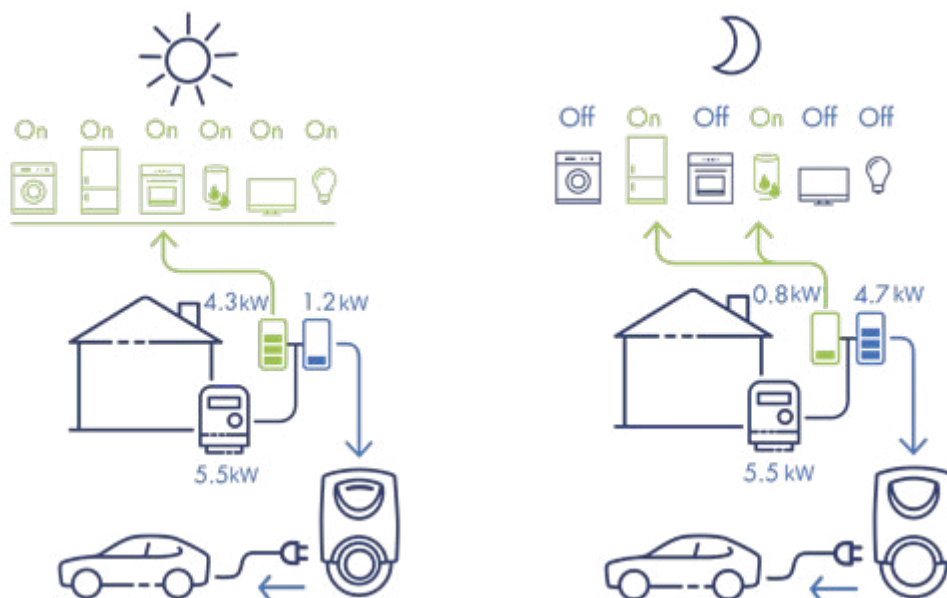

Quale accessorio è necessario?

Oltre al caricatore stesso, per avere questa funzione sarà necessario installare un accessorio CURVE (impianti monofase) o un CONTATORE TRIFASE (impianti trifase) per misurare il consumo dell'abitazione.

INTEGRAZIONE CON GENERAZIONE SOLARE FOTOVOLTAICA

Ricarica solare per i veicoli elettrici

La ricarica più sostenibile ed ecologica, che consente di risparmiare sui costi energetici, con LITE Uno e LITE Kubo.



I caricatori LITE Uno e LITE Kubo consentono di integrare la produzione dei pannelli solari nella ricarica del veicolo elettrico per ottimizzare l'autoconsumo ed effettuare una ricarica più sostenibile ed ecologica.



Come funziona l'integrazione con la generazione solare fotovoltaica?

Per una maggiore ottimizzazione dell'energia prodotta, è possibile selezionare due alternative di integrazione: **Modo Solare** e **Modo Misto**.

MODO SOLARE



- L'energia per la ricarica proviene esclusivamente dalla generazione solare.
- Il caricatore regola la potenza di carica del veicolo in modo che non vi sia immissione nella rete.
- La ricarica non ammette programmazione.

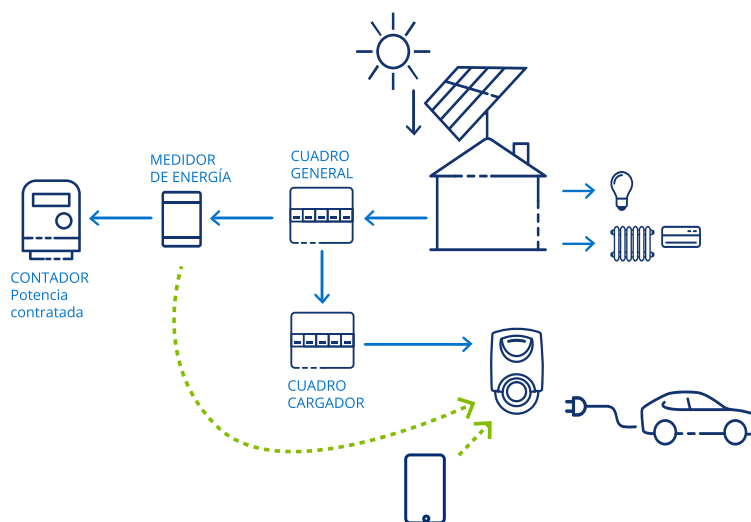

MODO MISTO

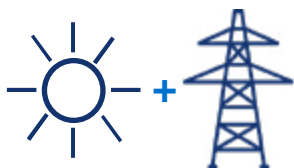

- L'energia per la ricarica proviene sia dalla generazione solare che dalla rete.
- La ricarica ammette una programmazione:
 - All'ora programmata, il caricatore regola la potenza di carica del veicolo in modo da non superare la potenza contrattuale.
 - Al di fuori dell'orario programmato, il caricatore regola la potenza di carica del veicolo in modo che non vi sia immissione (Modo Solare).

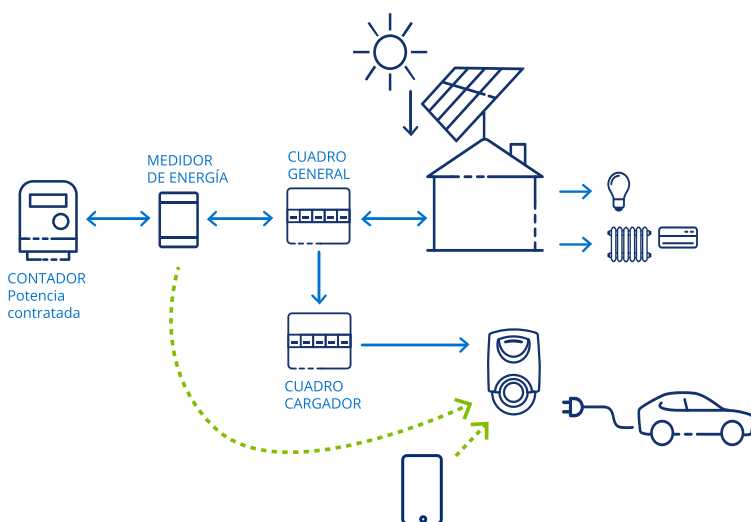

Quale accessorio è necessario?

Oltre al caricatore stesso, per avere questa funzione sarà necessario installare un CONTATORE MONOFASE (impianti monofase) o TRIFASE (impianti trifase) per misurare il consumo o l'immissione dell'abitazione.

FLEET-AT-HOME

La soluzione a 360° per le flotte che ricaricano a casa

I caricatori VELTIUM LITE, con l'app VELTIUM e la piattaforma Fleet-at-home, offrono una soluzione a 360° sia per il gestore della flotta che per il dipendente.

Per il dipendente

VELTIUM LITE

- **Caricabatterie** domestico robusto, affidabile e facile da usare.

APP VELTIUM

- **Controllo completo** del funzionamento del caricatore e della sua configurazione indipendentemente dal gestore della flotta.
- Accesso alla **cronologia dei consumi** del veicolo.
- Assistenza diretta di VELTIUM tramite il servizio **User Support** per la risoluzione di dubbi e/o incidenti.



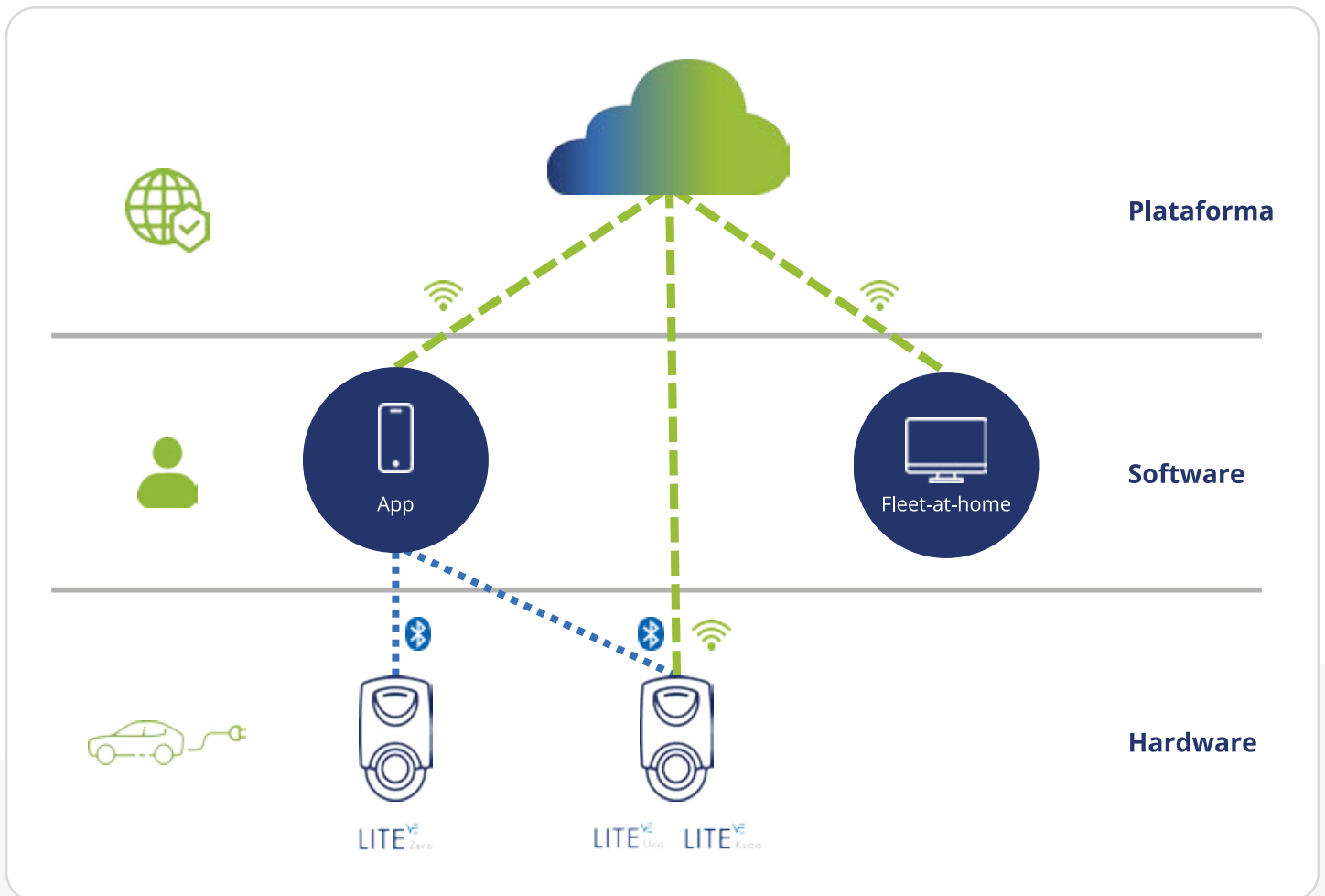

Per l'azienda

PORTALE WEB FLEET-AT-HOME

- Disponibilità di un dashboard per **monitorare e supervisionare** le ricariche dei veicoli elettrici della flotta presso le abitazioni dei dipendenti.
- Possibilità di **organizzare i caricatori da monitorare in gruppi** (per uffici, aree geografiche, reparti) per una maggiore facilità di gestione.
- Flessibilità nella configurazione di **report personalizzati** in base a diversi parametri.
- Facilità di **estrazione diretta dei dati** in un file EXCEL e persino in file ad hoc.
- Assistenza specializzata di VELTIUM dal **servizio Business Support**, per la risoluzione di dubbi e/o incidenti.

VI PRESENTIAMO LA GAMMA

POINT^{VE}

 **Business**

**Soluzioni di ricarica
in aziende e ambienti
d'uso pubblico**

DIVERSI MODELLI E OPZIONI

Tre modelli diversi e molteplici caratteristiche opzionali per potersi adattare alle diverse esigenze di utilizzo,

- 1 o 2 connettori per dispositivo
- Alimentazione monofase o trifase
- Presa con o senza otturatore o cavo di ricarica elicoidale integrato
- Ancoraggio a parete o a pavimento
- Con o senza schermo a sfioramento a colori

ROBUSTO E AFFIDABILE

Preparato per un rendimento ottimale anche nelle condizioni più difficili, con IP54, IK10 e temperature di esercizio fino a 50 °C. Costruito secondo criteri antivandalici.

SEMPRE CONNESSO, SEMPRE DISPONIBILE

Dispone di Ethernet, Wi-Fi e Modem 4G integrati di serie per garantire una comunicazione permanente.





Tutte le opzioni per adattarsi alle diverse esigenze e utilizzi, garantendo la migliore esperienza dell'utente.

GESTIONE REMOTA DEL CARICATORE

Protocollo di comunicazione OCPP 1.6 JSON per l'integrazione con qualsiasi sistema di gestione dei punti di ricarica.

LA MIGLIORE INTERFACCIA UTENTE

Grazie al lettore RFID, alla comunicazione Bluetooth e allo schermo a sfioramento a colori, si ottiene la migliore esperienza dell'utente.

Inoltre, su ogni presa è presente un indicatore LED multicolore che mostra lo stato di carica.

SMART CHARGING

Contatore MID integrato per garantire una misurazione accurata dell'energia che ne consenta la fatturazione.

Bilanciamento della carica statico e dinamico per ottimizzare lo sfruttamento della potenza disponibile.



POINT VE Dot

POINT VE Twin

POINT VE Max

Il più semplice della famiglia

Il dispositivo a una presa con ancoraggio a parete



PRINCIPALI CARATTERISTICHE

Tipo di alimentazione	AC 230 V \pm 10% / 400 V \pm 10%
Potenza massima	7,4 kW - Monofase e 22 kW - Trifase
Tipo di connettori	<ul style="list-style-type: none">· Presa di Tipo 2· Presa di tipo 2 con otturatore· Cavo di ricarica elicoidale integrato di Tipo 2 (4 metri)
Interfaccia dell'utente	Lettore RFID LED multicolore Bluetooth Schermo a sfioramento TFT da 4,3" con 16,7M colori (opzionale)
Connettività	Ethernet, Wi-Fi, Modem 4G
Protocollo di comunicazioni	OCPP 1.6 JSON
Tipo di montaggio	Fissaggio a parete

DIMENSIONI

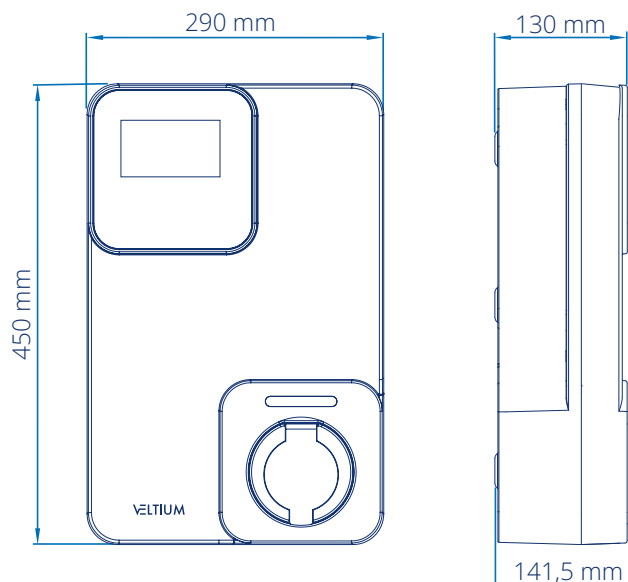



Ricarica simultanea in qualsiasi ambiente

Il dispositivo a doppia presa con ancoraggio a parete

PRINCIPALI CARATTERISTICHE

Tipo di alimentazione	AC 230 V \pm 10% / 400 V \pm 10%
Potenza massima	2 x 7,4 kW - Monofase e 2 x 22 kW - Trifase
Tipo di connettori	<ul style="list-style-type: none">· 2 x Presa Tipo 2· 2 x Presa Tipo 2 con otturatore· 2 x Cavo di ricarica elicoidale integrato di Tipo 2 (4 metri)
Interfaccia dell'utente	<ul style="list-style-type: none">Lettores RFIDLED multicoloreBluetoothSchermo a sfioramento TFT da 4,3" con 16,7M colori (opzionale)
Connettività	Ethernet, Wi-Fi, Modem 4G
Protocollo di comunicazioni	OCPP 1.6 JSON
Tipo di montaggio	Fissaggio a parete

DIMENSIONI

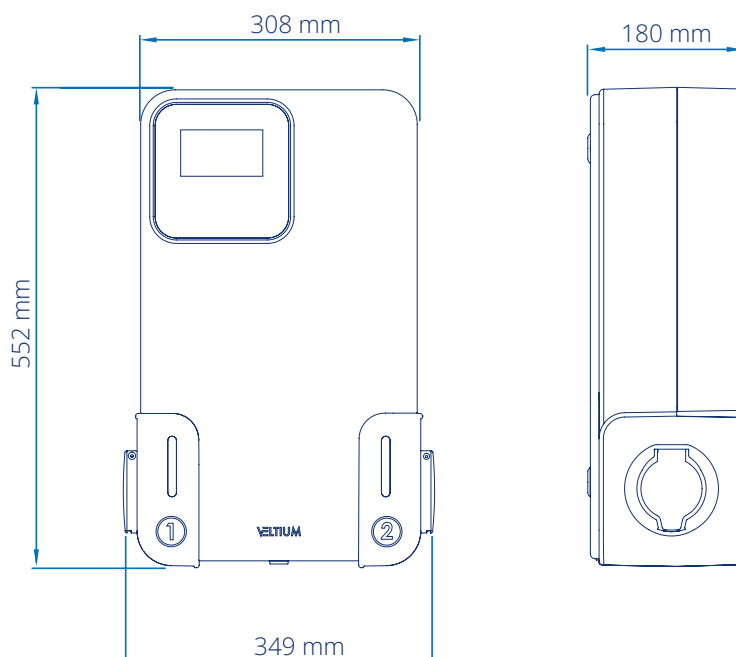

Robusto e affidabile, sempre connesso

Il dispositivo a doppia presa con ancoraggio a pavimento



PRINCIPALI CARATTERISTICHE

Tipo di alimentazione	AC 230 V \pm 10% / 400 V \pm 10%
Potenza massima	2 x 7,4 kW - Monofase e 2 x 22 kW - Trifase
Tipo di connettori	<ul style="list-style-type: none">· 2 x Presa Tipo 2· 2 x Presa Tipo 2 con otturatore· 2 x Cavo di ricarica elicoidale integrato di Tipo 2 (4 metri)
Interfaccia dell'utente	Lettore RFID LED multicolore Bluetooth Schermo a sfioramento TFT da 4,3" con 16,7M colori (opzionale)
Connettività	Ethernet, Wi-Fi, Modem 4G
Protocollo di comunicazioni	OCPP 1.6 JSON
Tipo di montaggio	Fissaggio a pavimento

DIMENSIONI

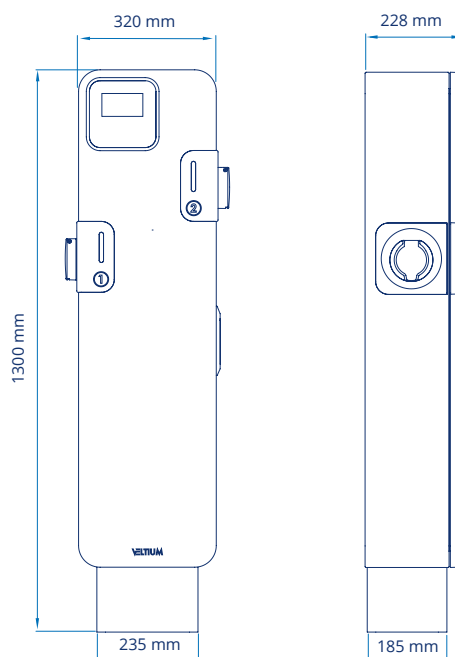

CARATTERISTICHE PRINCIPALI

Quando tecnologia, design e funzionalità si incontrano

I caricatori POINT non sono solo tecnologicamente avanzati, ma combinano anche molte caratteristiche estetiche e funzionali che garantiscono la migliore esperienza d'uso, affidabilità e facilità di installazione e manutenzione.



Schermo a sfioramento a colori

Ottimizza l'esperienza dell'utente e consente la personalizzazione.



Letture di tessere RFID e Bluetooth

Controlla l'accesso al caricatore e l'identificazione degli utenti.



LED di stato multicolore

Assicura un costante monitoraggio della ricarica.





Affidabile e resistente

Garantisce il funzionamento nelle condizioni atmosferiche e negli intervalli di temperatura più esigenti.



Ethernet, Wi-Fi e Modem 4G

Garantisce le comunicazioni del dispositivo in qualsiasi circostanza.

Vernice a resa elevata

Massima protezione contro la corrosione, la sporcizia e la contaminazione.



Sensore di apertura

Avverte di qualsiasi apertura indesiderata del dispositivo.

Impianti collettivi connessi e scalabili

Controllo della potenza

Gli impianti collettivi possono richiedere il controllo della carica di ciascun veicolo a seconda delle caratteristiche dell'impianto e del consumo del sito in ogni momento. I caricatori POINT consentono la gestione individuale della carica, assicurando un'ottimizzazione della potenza totale disponibile per l'intero insieme di caricatori, con conseguenti risparmi nell'impianto e nel contratto di fornitura elettrica.

Come funziona il controllo della potenza negli impianti collettivi?

Esistono due modalità:

Controllo statico: L'insieme dei caricatori ottimizza la distribuzione di una certa potenza fissata nella configurazione del gruppo, in base al consumo individuale di ogni dispositivo.

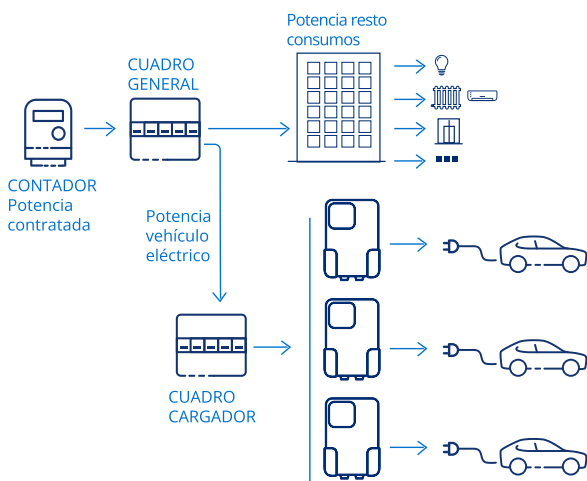

Controllo dinamico: L'insieme dei caricatori ottimizza la distribuzione della potenza disponibile in ogni momento in base al consumo individuale di ogni dispositivo, al resto dei consumi del sito, alla produzione dei sistemi di generazione (pannelli solari) e alla potenza contrattuale nel sito.

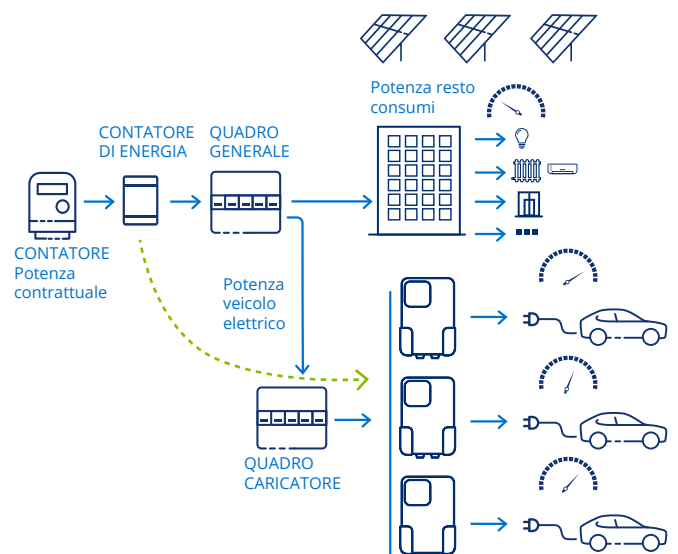

Tutti i caricatori POINT collegati tra loro lavorano in modo coordinato e intelligente per ottimizzare l'uso della potenza disponibile in ogni sito e semplificare la comunicazione di tutti i dispositivi con la loro piattaforma di gestione. Inoltre, consentono di dimensionare gli impianti per le esigenze attuali e di scalare la sua dimensione in futuro in base al ritmo di crescita.

Comunicazioni

La gamma di caricatori POINT garantisce le comunicazioni con la relativa piattaforma di gestione di tutti i dispositivi di uno stesso sito collegati tra di loro attraverso uno qualsiasi di essi. Il suo avanzato sistema di comunicazione di rete locale riduce al minimo i costi dell'installazione delle comunicazioni e offre la massima flessibilità in modo semplice e senza la necessità di complesse configurazioni.

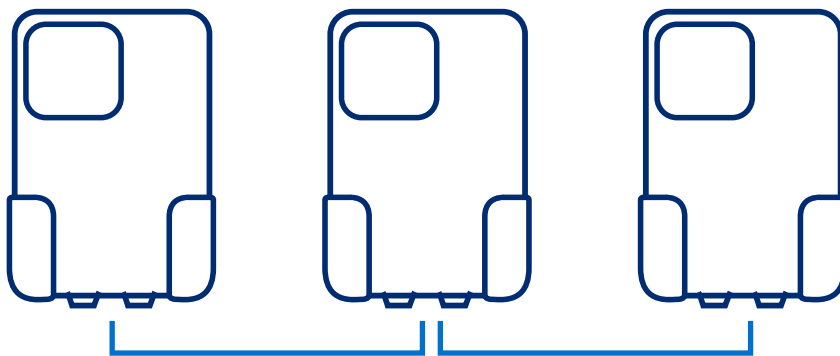

Scalabilità

Il sistema di gruppi di caricatori POINT consente di scalare le dimensioni degli impianti, aggiungendo dispositivi in qualsiasi momento e adeguando la crescita e gli investimenti all'evoluzione delle esigenze. Inoltre, ogni nuovo dispositivo aggiunto beneficerà immediatamente dei vantaggi del funzionamento in un gruppo dal punto di vista del controllo della potenza e delle comunicazioni in tale sito.

RICARICA INTELLIGENTE PER LA TUA AZIENDA

Ricarica di veicoli elettrici in ambito commerciale, per flotte e parcheggi a rotazione

La gamma POINT si distingue per la sua versatilità e adattabilità a tutti i casi d'uso, e si può installare in un'ampia gamma di siti e configurazioni, il che la rende una scelta ideale per diversi ambienti.



**PARCHEGGI
PER AZIENDE
E SOCIETÀ**

FLOTTE



La soluzione migliore per
ogni esigenza di ricarica



**AMBIENTI
COMMERCIALI**



**PARCHEGGI
PUBBLICI**



SCHEDE TECNICHE

SCHEDE TECNICHE

LITE^{VE}

Schede tecniche di caricatori

LITE Zero	36-37
LITE Uno	38-39
LITE Kubo	40-41

Schede tecniche di accessori

STAND	42
CURVE	43
CONTATORE MONOFASE	44
CONTATORE TRIFASE	45

POINT^{VE}

Schede tecniche di caricatori

POINT Dot	46-47
POINT Twin	48-49
POINT Max	50-51

Funzionali

Standard di carica	IEC 61851-1 Ed 3.0 Modo 3
Interfaccia dell'utente	App VELTIUM
Indicatori di stato	LED multicolore
Misurazione di consumo	Misura interna
Controllo di accesso	Libero / Prossimità / Manuale
Controllo statico della potenza	Individuale per ogni caricatore
Controllo dinamico della potenza	Individuale con accessorio CURVE
Programmazione della ricarica	Sì
N. di VE che si possono caricare contemporaneamente	1

Elettriche

Frequenza	50-60 Hz
Intensità massima (per fase)	32 A
Alimentazione	Monofase (F+N+T)
Tensione	AC 230 V
Potenza massima di uscita	7,4 kW
N. di connettori	1
Tipo di connettori	Cavo integrato tipo 2 o tipo 1

Sicurezza

Interruzione di corrente	Relè di interblocco da 80 A
Protezione contro le scosse elettriche	Classe II
Rilevamento di contatti saldati del relè	Sì
Rilevamento presenza presa di terra	Sì
Rilevamento collegamento corretto alimentazione	Monofase

Comunicazioni

Bluetooth	BLE 4.2
-----------	---------

Meccaniche

Materiale	ASA-PC ignifugo (V0)
Tipo di ancoraggio	Parete (o a pavimento con l'accessorio STAND)
Dimensioni (mm)	365 x 220 x 105
Peso (per cavo da 5 m / 7 m)	3,75 kg / 4,35 kg
Grado IP	IP54
Grado IK	IK10
Supporto connettore	Integrato nell'apparecchiatura
Lunghezza cavo	5 o 7 metri
Supporto di cavo di ricarica (mm)	138 x 120 x 45
Morsettiera alimentazione	Accessibile dall'esterno (nessuna apertura dell'apparecchiatura durante l'installazione)
Sezione massima cavo alimentazione	16 mm ²
Colore	Bianco o nero

Ambientali

Adeguito per uso esterno	Sì
Temperatura di funzionamento	da -25 a 40°C
Temperatura di immagazzinaggio	da -25 a 60°C



LITE^{VE} Zero

Funzionali

Standard di carica	IEC 61851-1 Ed 3.0 Modo 3
Interfaccia dell'utente	App VELTIUM
Indicatori di stato	LED multicolore
Misurazione di consumo	Misura interna
Controllo di accesso	Libero / Prossimità / Manuale
Controllo statico della potenza	Individuale per ogni caricatore
Controllo dinamico della potenza	Individuale con accessorio CURVE, Contatore Monofase o Contatore Trifase.
Programmazione della ricarica	Sì
N. di VE che si possono caricare contemporaneamente	1
Integrazione con generazione fotovoltaica	Sì (Modo Solare / Modo Misto)

Elettriche

Frequenza	50-60 Hz
Intensità massima (per fase)	32 A
Alimentazione	Monofase (F+N+T)
Tensione	AC 230 V
Potenza massima di uscita	7,4 kW
N. di connettori	1
Tipo di connettori	Cavo integrato tipo 2 o tipo 1

Sicurezza

Interruzione di corrente	Relè di interblocco da 80 A
Protezione contro le scosse elettriche	Classe II
Rilevamento di contatti saldati del relè	Sì
Rilevamento presenza presa di terra	Sì
Rilevamento collegamento corretto alimentazione	Monofase
Rilevazione di fughe di corrente continua	6 mA

Comunicazioni

Bluetooth	BLE 4.2
Wi-Fi	802.11 b/g/n
Ethernet	2 x RJ45

Meccaniche

Materiale	ASA-PC ignifugo (V0)
Tipo di ancoraggio	Parete (o a pavimento con l'accessorio STAND)
Dimensioni (mm)	365 x 220 x 105
Peso (per cavo da 5 m / 7 m)	3,75 kg / 4,35 kg
Grado IP	IP54
Grado IK	IK10
Supporto connettore	Integrato nell'apparecchiatura
Lunghezza cavo	5 o 7 metri
Supporto di cavo di ricarica (mm)	138 x 120 x 45
Morsettiera alimentazione	Accessibile dall'esterno (nessuna apertura dell'apparecchiatura durante l'installazione)
Sezione massima cavo alimentazione	16 mm ²
Colore	Bianco o nero

Ambientali

Adeguito per uso esterno	Sì
Temperatura di funzionamento	da -25 a 40°C
Temperatura di immagazzinaggio	da -25 a 60°C



LITE^{VE} Uno

Funzionali

Standard di carica	IEC 61851-1 Ed 3.0 Modo 3
Interfaccia dell'utente	App VELTIUM
Indicatori di stato	LED multicolore
Misurazione di consumo	Misura interna
Controllo di accesso	Libero / Prossimità / Manuale
Controllo statico della potenza	Individuale per ogni caricatore
Controllo dinamico della potenza	Individuale con Contatore Trifase
Programmazione della ricarica	Sì
N. di VE che si possono caricare contemporaneamente	1
Integrazione con generazione fotovoltaica	Sì (Modo Solare / Modo Misto)

Elettriche

Frequenza	50-60 Hz
Intensità massima (per fase)	32 A
Alimentazione	Trifase (3F+N+T)
Tensione	AC 400 V
Potenza massima di uscita	22 kW
N. di connettori	1
Tipo di connettori	Cavo integrato tipo 2

Sicurezza

Interruzione di corrente	Relè di interblocco da 80 A
Protezione contro le scosse elettriche	Classe II
Rilevamento di contatti saldati del relè	Sì
Rilevamento presenza presa di terra	Sì
Rilevamento collegamento corretto alimentazione	Trifase
Rilevazione di fughe di corrente continua	6 mA

Comunicazioni

Bluetooth	BLE 4.2
Wi-Fi	802.11 b/g/n
Ethernet	2 x RJ45

Meccaniche

Materiale	ASA-PC ignifugo (V0)
Tipo di ancoraggio	Parete (o a pavimento con l'accessorio STAND)
Dimensioni (mm)	365 x 220 x 105
Peso (per cavo da 5 m / 7 m)	4,45 kg / 4,95 kg
Grado IP	IP54
Grado IK	IK10
Supporto connettore	Integrato nell'apparecchiatura
Lunghezza cavo	5 o 7 metri
Supporto di cavo di ricarica (mm)	138 x 120 x 45
Morsettiera alimentazione	Accessibile dall'esterno (nessuna apertura dell'apparecchiatura durante l'installazione)
Sezione massima cavo alimentazione	16 mm ²
Colore	Bianco o nero

Ambientali

Adeguito per uso esterno	Sì
Temperatura di funzionamento	da -25 a 40°C
Temperatura di immagazzinaggio	da -25 a 60°C



LITE^{VE}
Kubo

STAND^{VE}

Accessorio per il supporto verticale di 1 o 2 caricatori



Funzionali	Numero di caricatori	Uno o due
Meccaniche	Materiale	Acciaio laccato
	Dimensioni STAND singolo (mm)	1400 x 283 x 240
	Dimensioni STAND doppio (mm)	1400 x 310 x 350
	Peso (circa)	25 Kg

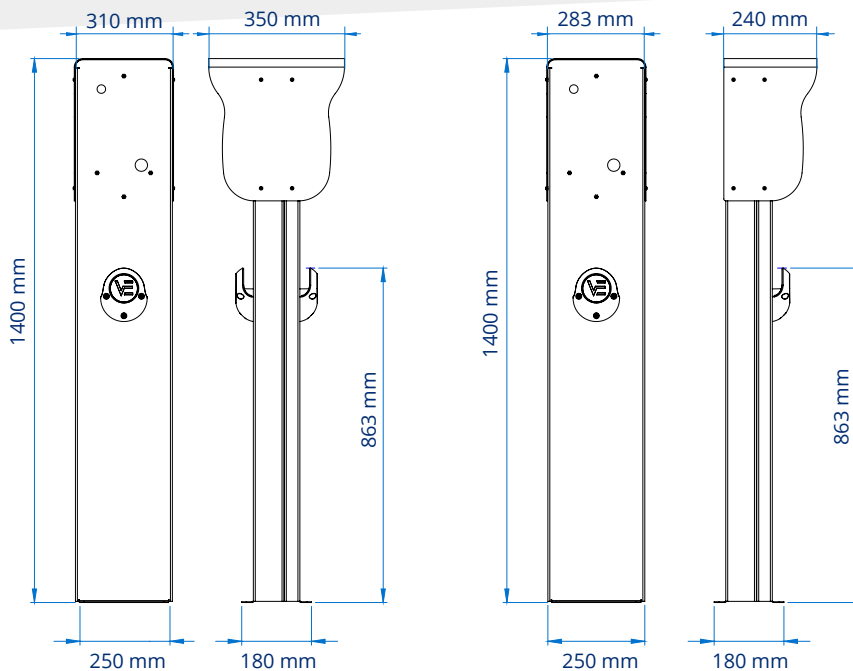

CURVE^{VE}

Accessorio monofase per controllo dinamico della potenza



Funzionali	Intensità massima da misurare	63 A
Meccaniche	Dimensioni (mm)	48 x 57 x 22
	Materiale	PC/ABS V0
	Sezione massima del cavo misurato	25 mm ²
	Cavo di collegamento con caricatore	2 x 1,5 mm ²

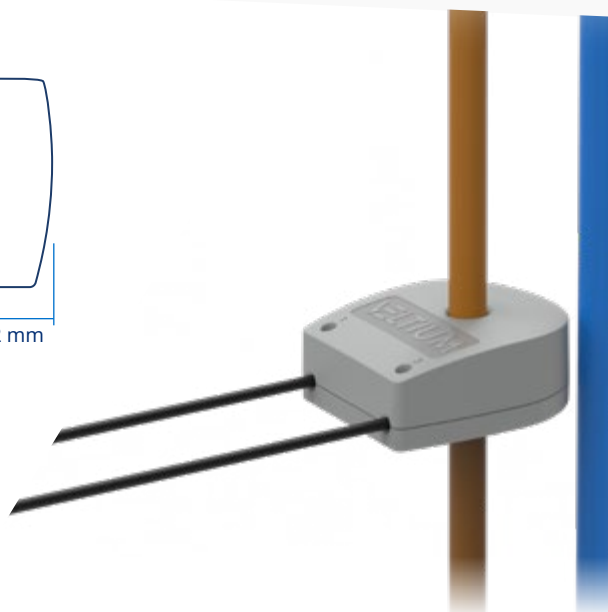
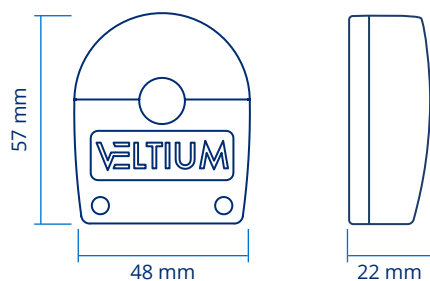

CONTATORE MONOFASE ^{VE}

Contatore monofase per il controllo dinamico della potenza e l'integrazione con la generazione solare.



PRO2-Mod

Meccaniche

Dimensioni (mm)	141,5 x 35,8 x 63
Montaggio	Rotaia DIN

Elettriche

Alimentazione	Monofase (F+N)
Corrente massima	100 A
Tensione	230 V AC
Frequenza	50 ± 10% Hz
Sezione del cavo	25 mm ² (flessibile) 35 mm ² (rigido)
Certificazione	MID

Comunicazioni

Tipo di Bus	RS485
Protocollo	MODBUS RTU
Lunghezza massima del cavo	1000 m
Sezione dei cavi	Coppia intrecciata 0,5 mm ²

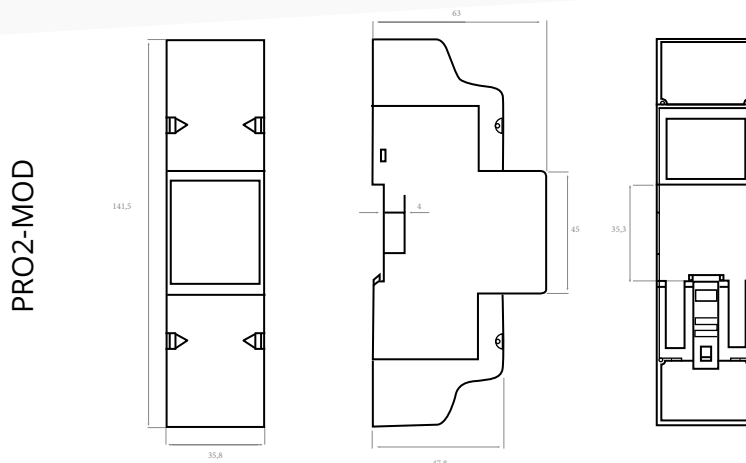

*Immagini tratte dai relativi manuali di Inepro

CONTATORE TRIFASE ^{VE}

Contatore trifase per il controllo dinamico della potenza e l'integrazione con la generazione solare.



PRO380-Mod

Meccaniche

Dimensioni (mm)	141 x 70 x 63
Montaggio	Rotaia DIN

Elettriche

Alimentazione	Trifase (3F+N)
Corrente massima	100 A
Tensione	3 x 220 / 400 V AC
Frequenza	45 - 60 Hz
Sezione del cavo	25 mm ² (flessibile) 35 mm ² (rigido)
Certificazione	MID

Comunicazioni

Tipo di Bus	RS485
Protocollo	MODBUS RTU
Lunghezza massima del cavo	1000 m
Sezione dei cavi	Coppia intrecciata 0,5 mm ²

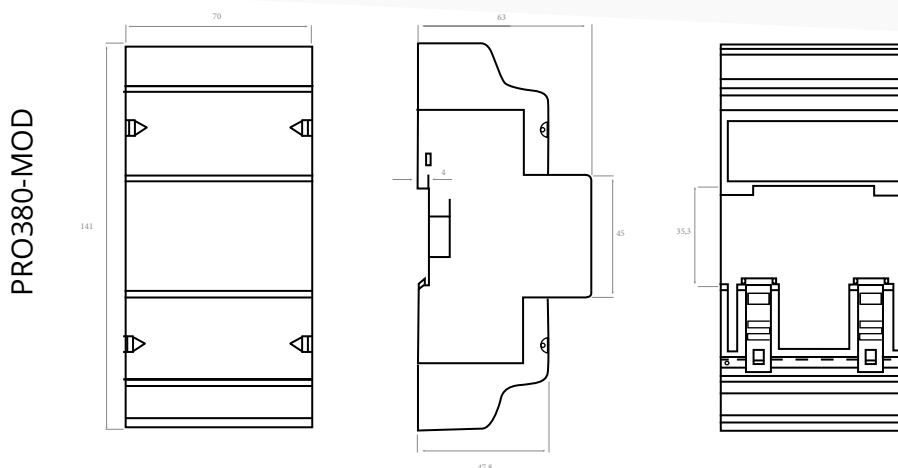

*Immagini tratte dai relativi manuali di Inepro

Funzionali

Standard di carica	IEC 61851-1 Ed 3.0 Modo 3
Interfaccia dell'utente	Lettore RFID LED multicolore Bluetooth Display a sfioramento TFT da 4,3" con 16,7M colori (opzionale)
Misurazione di consumo	Contatore MID integrato
Protocollo di comunicazioni	OCPP 1.6 JSON
Controllo dinamico e statico della potenza	Individuale e gruppi di caricatori
N. di VE che si possono caricare contemporaneamente	1

Elettriche

Tensione	AC 230 V $\pm 10\%$ / 400 V $\pm 10\%$
Frequenza	50-60 Hz
Corrente massima (per fase)	32 A
Alimentazione	Monofase (F+N+T) / Trifase (3F+N+T)
Potenza massima di uscita (2 opzioni)	7,4 kW - Monofase 22 kW - Trifase
N. di connettori	1
Tipo di connettori	Presa Tipo 2 Presa Tipo 2 con otturatore Cavo di ricarica elicoidale integrato di Tipo 2 (4 metri)

Sicurezza

Interruzione di corrente	Relè integrati
Protezione contro le scosse elettriche	Classe II
Rilevamento dei guasti del relè in caso di contatti saldati	Sì
Rilevamento presenza presa di terra	Sì
Rilevamento collegamento corretto alimentazione	Monofase / Trifase
Rilevazione di fughe di corrente continua	6 mA

Comunicazioni	Ethernet	2 x RJ45
	Wi-Fi	Sì
	Modem	LTE
Meccaniche	Materiale	ASA-PC ignifugo (V0)
	Tipo di ancoraggio	Parete
	Dimensioni (mm)	450 x 290 x 141,5
	Peso	3,5 kg con Presa Tipo 2 7,5 kg con cavo elicoidale
	Grado IP	IP54
	Grado IK	IK10
	Ambientali	Adeguito per uso esterno
Temperatura di funzionamento		da -25 a 50°C
Temperatura di immagazzinaggio		da -25 a 60°C



Funzionali

Standard di carica	IEC 61851-1 Ed 3.0 Modo 3
Interfaccia dell'utente	Lettore RFID LED multicolore Bluetooth Display a sfioramento TFT da 4,3" con 16,7M colori (opzionale)
Misurazione di consumo	Contatore MID integrato
Protocollo di comunicazioni	OCPP 1.6 JSON
Controllo dinamico e statico della potenza	Individuale e gruppi di caricatori
N. di VE che si possono caricare contemporaneamente	2

Elettriche

Tensione	AC 230 V $\pm 10\%$ / 400 V $\pm 10\%$
Frequenza	50-60 Hz
Corrente massima (per fase)	64 A
Alimentazione	Monofase (F+N+T) / Trifase (3F+N+T)
Potenza massima di uscita (2 opzioni)	2 x 7,4 kW - Monofase 2 x 22 kW - Trifase
N. di connettori	2
Tipo di connettori	2 x Presa Tipo 2 2 x Presa Tipo 2 con otturatore 2 x Cavo di ricarica elicoidale integrato di Tipo 2 (4 metri)

Sicurezza (in ogni presa)

Interruzione di corrente	Relè integrati
Protezione contro le scosse elettriche	Classe I
Rilevamento dei guasti del relè in caso di contatti saldati	Sì
Rilevamento presenza presa di terra	Sì
Rilevamento collegamento corretto alimentazione	Monofase / Trifase
Rilevazione di fughe di corrente continua	6 mA
Protezione differenziale	Tipo A 30 mA
Protezione da sovracorrente	Curva C 40 A

Comunicazioni	Ethernet	2 x RJ45
	Wi-Fi	Sì
	Modem	LTE

Meccaniche	Materiale	ASA-PC ignifugo (V0)
	Tipo di ancoraggio	Parete
	Dimensioni (mm)	552 x 349 x 180
	Peso	8 kg con Prese Tipo 2 16 kg con cavi elicoidali
	Grado IP	IP54
	Grado IK	IK10

Ambientali	Adeguito per uso esterno	Sì
	Temperatura di funzionamento	da -25 a 50°C
	Temperatura di immagazzinaggio	da -25 a 60°C



POINT ^{VE}
Twin

Funzionali	Standard di carica	IEC 61851-1 Ed 3.0 Modo 3
	Interfaccia dell'utente	Lettore RFID LED multicolore Bluetooth Display a sfioramento TFT da 4,3" con 16,7M colori (opzionale)
	Misurazione di consumo	Contatore MID integrato
	Protocollo di comunicazioni	OCPP 1.6 JSON
	Controllo dinamico e statico della potenza	Individuale e gruppi di caricatori
	N. di VE che si possono caricare contemporaneamente	2

Elettriche	Tensione	AC 230 V \pm 10% / 400 V \pm 10%
	Frequenza	50-60 Hz
	Corrente massima (per fase)	64 A
	Alimentazione	Monofase (F+N+T) / Trifase (3F+N+T)
	Potenza massima di uscita (2 opzioni)	2 x 7,4 kW - Monofase 2 x 22 kW - Trifase
	N. di connettori	2
	Tipo di connettori	2 x Presa Tipo 2 2 x Presa Tipo 2 con otturatore 2 x Cavo di ricarica elicoidale integrato di Tipo 2 (4 metri)

Sicurezza (in ogni presa)	Interruzione di corrente	Relè integrati
	Protezione contro le scosse elettriche	Classe I
	Rilevamento dei guasti del relè in caso di contatti saldati	Sì
	Rilevamento presenza presa di terra	Sì
	Rilevamento collegamento corretto alimentazione	Monofase / Trifase
	Rilevazione di fughe di corrente continua	6 mA
	Protezione differenziale	Tipo A 30 mA
	Protezione da sovracorrente	Curva C 40 A

Comunicazioni	Ethernet	2 x RJ45
	Wi-Fi	Sì
	Modem	LTE
Meccaniche	Materiale	Telaio in acciaio e frontale in poliestere
	Tipo di ancoraggio	Suolo
	Dimensioni (mm)	1300 x 320 x 228
	Peso	30 kg con Prese Tipo 2 38 kg con cavi elicoidali
	Grado IP	IP54
	Grado IK	IK10
Ambientali	Adeguito per uso esterno	Sì
	Temperatura di funzionamento	da -25 a 50°C
	Temperatura di immagazzinaggio	da -25 a 60°C



POINT ^{VE}
Max

VELTIUM SMART CHARGERS progetta, sviluppa, produce e vende soluzioni di ricarica per veicoli elettrici. Sebbene la nostra attività si basi su processi tecnologici complessi, il nostro obiettivo è offrire prodotti che apportino semplicità e valore ai nostri utenti.

Ecco perché le nostre soluzioni sono presenti in migliaia di case, garantendo una ricarica sicura, intelligente e ottimizzata.

L'esperienza accumulata in ambito domestico ci ha permesso di evolverci verso lo sviluppo di nuove soluzioni di ricarica destinate alle flotte aziendali, ai parcheggi a rotazione o agli spazi pubblici, tra gli altri ambiti.

Progettiamo soluzioni che aiutano ogni giorno migliaia di persone in diversi continenti a ricaricare le loro auto.

Il nostro obiettivo è semplificare le cose complesse e accompagnare i nostri clienti nel loro viaggio verso una mobilità più sostenibile.







MUBIL Center
Oianguren, 1, Ezkuzaitzeta Industrialdea
20160 Donostia / San Sebastián
Tel. +34 943 06 04 08
info@veltium.com
veltium.com